



Instruction manual
Originalbetriebsanweisung
Notice d'utilisation



trapper B12

Type 10616

DE

ORIGINALBETRIEBSANLEITUNG

Elektrozaengerät

EN

INSTRUCTION MANUAL

Electric Fencer

FR

NOTICE D'UTILISATION

Électrificateur de clôture

ES

INSTRUCCIONES DE SERVICIO

Valla eléctrica

PT

MANUAL DE INSTRUÇÕES

Cerca Eléctrica



Fig. 4

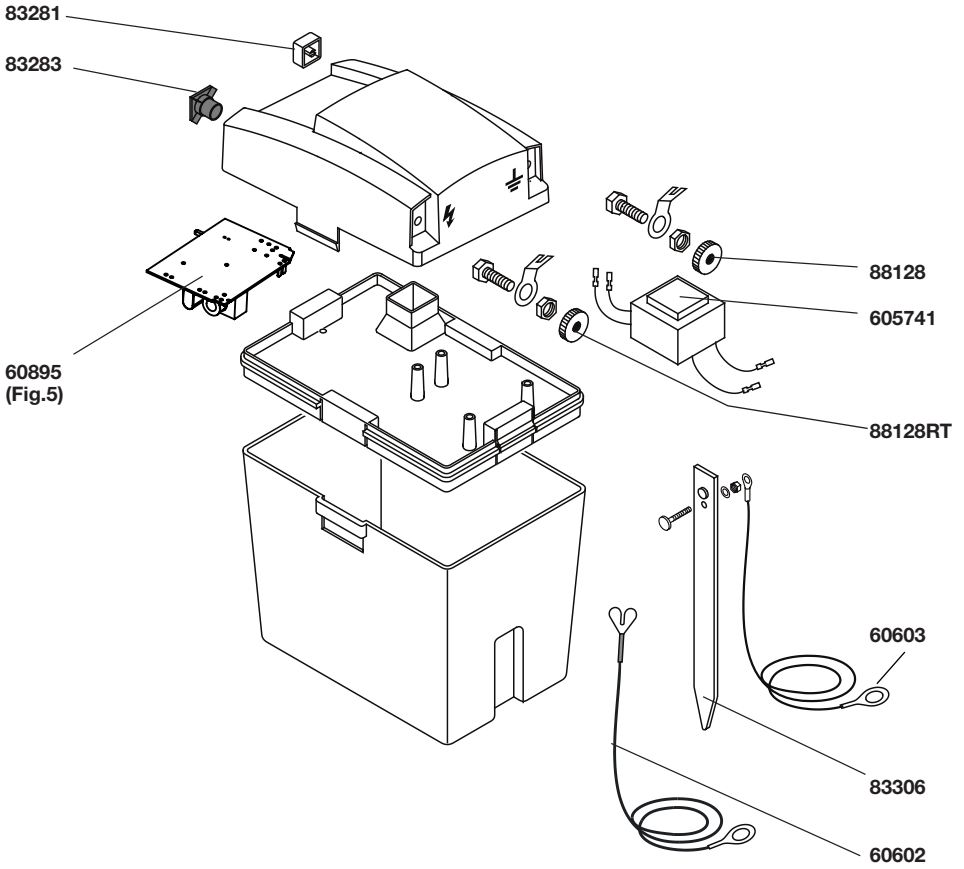

Fig. 5 Leiterplatte
circuit board
circuit imprimé
tarjeta electrónica
Type 60895

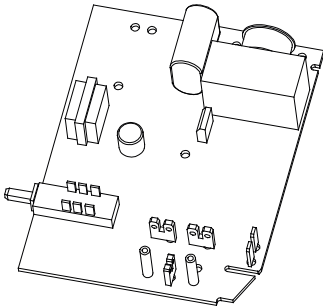
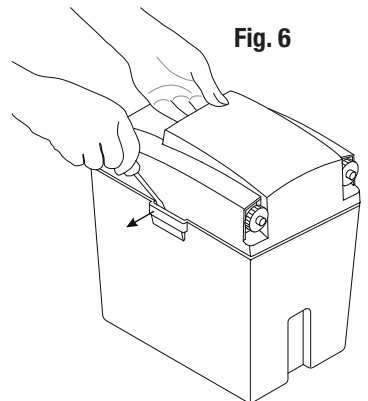

Fig. 6





in Verbindung mit den Errichtungs- und Sicherheitshinweisen für Elektrozaungeräte SECURANIMAL oder SECURA SECURITY (www.horizont.com/securaanimal oder www.horizont.com/securasecurity)

Das Weidezaungerät muss vor jedem Eingriff ausgeschaltet werden!

Das Elektrozaungerät ist geeignet zum Hüten von Haustieren, wie Kühen und Pferden.

Das Gerät kann mit 9V oder 12V Batterie betrieben werden. Das Gerät gibt im Rhythmus Hochspannungsimpulse an den angeschlossenen Zaun ab. Diese Impulse sind in der Lage, die Isolation durch das Tierfell zu durchschlagen und ausreichende Schreckimpulse zu erzeugen, wenn der Zaun ordnungsgemäß aufgebaut ist. Die Elektronik des Gerätes sorgt für etwa konstante Impulswerte auch bei abfallender Batteriespannung.

Montage: Gerät an einer möglichst feuchten Stelle aufstellen, Zaun- und Erdkabel anschließen, dabei den Erdpfahl soweit als möglich in den Boden eintreten und evtl. zusätzlich einen ca. 1m langen Erdpfahl (1a) verwenden (siehe Fig.1). Bei trockenem Boden und langem Zaun einen zusätzlichen Erdleiter (2a) mit Zwischenerdern (2b) verlegen (siehe Fig. 2)

Betrieb: Gerät mit Drucktastenschalter (3a) einschalten (siehe Fig. 3) - nach einigen Sekunden leuchtet im Fenster (3a) eine grüne LED im Rhythmus der Impulse auf. Das Gerät gibt Impulse an den Zaun ab. Leuchtet die LED nicht auf, ist entweder die Batterie leer oder es liegt ein Defekt im Gerät vor.

Batteriewechsel (Fig.6): Gerät öffnen und Batterie wechseln, dabei auf richtige Polarität der Anschlußkabel achten, rot an +. Danach Oberteil auf das Unterteil aufsetzen und drücken, bis die seitlichen Schnappverbindungen hörbar einrasten.

Vorschriften: Das Gerät entspricht den Sicherheits- und Funkentstörvorschriften für Elektrozaungeräte (CE- Zeichen).



SERVICE:

Reparaturen dürfen nur von qualifizierten Personen durchgeführt werden. Es sind nur die vom Hersteller vorgeschriebenen Ersatzbauteile zu verwenden.

TECHNISCHE ÄNDERUNGEN VORBEHALTEN!

EN Operating instruction for electric fence controller "trapper B12"



en relation avec les conseils de sécurité SECURA ANIMAL ou SECURA SECURITY (www.horizont.com/securaanimal ou www.horizont.com/securasecurity)

Energizer has to be turned OFF before any intervention!

The fence controller can contain domestic animals as cows and horses. It is supplied by a dry battery of 9 Volts or 12 Volts. The controller delivers high voltage pulses into the connected fence with a sequence. The pulses are able to penetrate the insulating hide of the animal and to provide shock pulses if the fence is orderly installed. The output pulses have constant performance even if the battery voltage is decreasing.

Installation: Drive the ground rod until it stops into a wet place close to the energizer. It is recommended to use an additional 1m rod (1a) under dry conditions (see Fig. 1), and in case of long fences and dry conditions use an additional ground wire (2a) with intermediate rods (2b) (see Fig. 2).

Operation and control: Turn on with button (Fig.3 / 3a). After few seconds a green LED is flashing with the pulses (see window 3a). The controller gives pulse into the fence.

If there is no flashing either the battery is flat or there is a fault in the controller.

Changing the battery (Fig.6): Separate the upper energizer unit from the battery housing and change the battery - mind the right polarity, red to +. Press the upper part onto the lower part and press until the snaps engage with an audible click.

Standards: The energizer conforms to the european safety and EMC standards, it is CE marked.



SERVICE:

Repair is only to be made by qualified service personnel.
Only by the manufacturer commanded replacement parts must be used.

SUBJECT TO TECHNICAL ALTERATIONS !



en relation avec les conseils de sécurité SECURA ANIMAL ou SECURA SECURITY (www.horizont.com/securaanimal ou www.horizont.com/securasecurity)

L'appareil de clôture électrique doit être coupé avant chaque intervention!

L'appareil pour clôture électrique est conçu pour la garde des animaux domestiques comme les vaches ou les chevaux. Il sera alimenté par une batterie de 9V ou 12V. L'appareil délivre des impulsions de haute tension au rythme à la clôture raccordée. Ces impulsions sont capables de traverser l'isolateur que représente la peau de l'animal et d'engendrer un effet de peur suffisant, lorsque la clôture est montée correctement. L'électronique de l'appareil veille à garder les impulsions constantes, ainsi qu'à éviter les chutes de tension.

Montage: L'appareil doit être installé sur un endroit le plus humide possible, les câbles de la clôture et de terre connectés, en enfonçant le piquet de maintien et celui de le terre aussi loin que possible dans le sol, et éventuellement utiliser en plus un piquet de terre (1a) d'une longueur d'un mètre (fig. 1).

(fig. 2) Par sol sec et clôture longue, on devra poser un conducteur de terre supplémentaire (2a) avec des prises de terre intermédiaires (2b) (tous les 50 m) le long de la clôture.

Utilisation (fig. 3) : Allumer l'appareil avec le bouton poussoir (3a) – après quelques secondes, une LED vert, dans la fenêtre (3a), clignote au rythme des impulsions. L'appareil donne des impulsions à la clôture. Si la LED ne clignote pas, la batterie est déchargée ou il y a un défaut dans l'appareil.

Changement de la batterie (Fig.6): Ouvrir l'appareil et changer la batterie, respecter la bonne polarité en faisant attention au branchement des fils (le rouge sur le +). Après cela, replacer la partie supérieure sur le boîtier inférieur et presser jusqu'à l'enclenchement audible.

Conformité: L'appareil est conforme aux normes de sécurité et de radio interférence pour les clôtures électriques, il porte la marque CE.



LA MAINTENANCE:

Les réparations ne doivent être faites que par des personnes qualifiées. Utiliser uniquement les pièces détachées et composants du fabricant.

SOUS RÉSERVE DE CHANGEMENTS TECHNIQUES!



em combinação com as indicações de implementação e de segurança para cercas eléctricas SECURA ANIMAL ou SECURA SECURITY (www.horizont.com/securaanimal ou www.horizont.com/securasecurity)

A vedação deve ser desligada antes da realização de qualquer intervenção!

Este aparelho destina-se à contenção de animais domésticos, tais como bovinos e equinos. É alimentada por uma pilha seca de 9 Volts / 12 Volts. O aparelho transmite impulsos de alta voltagem ao cercado a que está ligado com um sequência. Estes impulsos são capazes de penetrar a pele isolada do animal e transmitir choque, desde que a cerca esteja devidamente instalada. Estes impulsos de saída mantêm um desempenho constante, mesmo que a voltagem da pilha reduza.

Instalação: Coloque a estaca de terra num local com humidade suficiente para conseguir fazer um sistema de terra. Caso o terreno seja muito seco aconselha-se a utilização de uma estaca de terra adicional com pelo menos 1 metro de comprimento (1a) – ver fig. 1, e no caso de cercados longos instalados em terrenos secos, aconselha-se igualmente a utilização de um fio de terra (2a) com estacas intermédias (2b) separadas 50 metros entre si – ver fig. 2.

Utilização e Controlo: Ligue o interruptor "ON" (3a) (ver fig. 3). Após alguns segundos poder-se-á notar uma luz intermitente, que pisca de acordo com a transmissão dos impulsos (3a) (ver fig. 3). O controlador comanda a transmissão dos impulsos para o cercado. Se não surgir esta luz intermitente, então a pilha está sem carga ou existe uma falha no cercado.

Mudança da Pilha (Fig.6): Separe o topo do aparelho da caixa da pilha e mude a pilha. Tenha em atenção se a polaridade está correcta. Volte a colocar o topo do aparelho até ouvir um ligeiro "click".

Standards: Este aparelho está em conformidade com as normas de segurança emanadas da União Europeia, tendo a marca comprovativa de CE.



SERVIÇOS:

Os serviços de reparo devem ser realizados por pessoas certificadas. Devem-se utilizar apenas peças de reposição do fabricante.

RESERVADO O DIREITO A ALTERAÇÕES TÉCNICAS!



en combinación con las indicaciones de instalación y seguridad para dispositivos de valla eléctrica SECURA ANIMAL o SECURA SECURITY (www.horizont.com/securaanimal o www.horizont.com/securasecurity)

¡La valla para pastos debe ser desconectada antes de la intervención!

El dispositivo de valla eléctrica es apropiado para cuidar de animales domésticos como ganado vacuno y equino. El dispositivo puede ser operado con batería de 9V o 12V. El dispositivo emite en un ritmo impulsos de alta tensión a la valla conectada. Estos impulsos están en condiciones de atravesar el aislamiento de la piel del animal y generar suficientes impulsos de sobresalto cuando la valla está correctamente instalada. La electrónica del dispositivo cuida de valores de impulso casi constantes aún ante la caída de la tensión de la batería.

Montaje: Instalar el dispositivo en un punto en lo posible húmedo, conectar la valla y el cable de puesta a tierra, en este caso introducir la varilla de puesta a tierra lo más profunda en el suelo y emplear eventualmente una varilla de puesta a tierra adicional de aprox. 1m (1a) (véase Fig. 1). El suelos secos y vallados extensos tender un conductor de puesta a tierra adicional (2a) con puestas a tierra intermedias (2b) (véase Fig. 2)

Servicio: Encender el dispositivo con el interruptor de pulsador (3a) (véase Fig. 3); tras algunos segundos se enciende en la ventana (3a) el LED verde al ritmo de los impulsos. El dispositivo envía impulsos al vallado. Si el LED no se enciende, la batería está descargada o hay un defecto en el dispositivo.

Cambio de batería (Fig.6): Abrir el dispositivo y sustituir la batería, en este caso observar la polaridad correcta de los cables de conexión, rojo al +. A continuación colocar la parte superior sobre la inferior y presionar, hasta que las conexiones rápidas laterales encastran de forma audible.

Normas: El dispositivo corresponde a las normas de seguridad y des parasitado para dispositivos de valla eléctrica (símbolo CE).



SERVICIO:

Sólo personal de servicio cualificado puede efectuar las reparaciones. Sólo se deben usar piezas de repuesto del fabricante.

¡MODIFICACIONES TÉCNICAS RESERVADAS!

Technische Daten - technical data - données techniques - datos técnicos - Ficha técnica

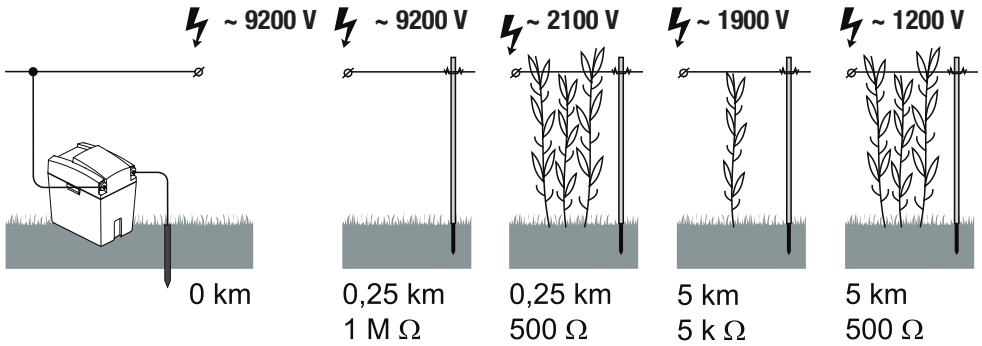

9 V: 11 mA - 24 mA

12 V: 8 mA - 18 mA

Input: 0,22 Joule

Gewicht **weight** **poids** **peso** **Peso** **ca. 1,5 kg**
 ohne Batterie without batterie sans pile sem pilha sin bateria

CEE: max. Zaunlänge | max. fence line length | longueur électrifiée
 distância do cercado | máxima longitud del vallado

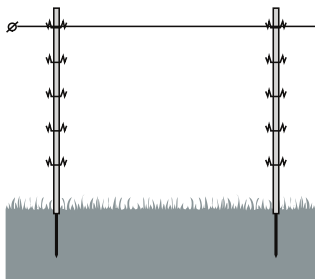

max. 6 km

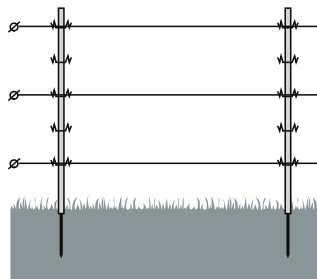

max. $\frac{6\text{ km}}{3}$



DE

ACHTUNG:

Nicht an netzbetriebene Versorgung einschließlich Batterieladegeräte anschließen!

EN

WARNING:

Do not connect to mains-operated equipment including battery chargers!

FR

ATTENTION:

Ne pas relier à un appareil alimenté par le secteur, y compris à un chargeur de batterie!

ES

¡ATENCIÓN!

¡No conectar a una alimentación operada por red incluyendo cargadores de batería!

PT

ATENÇÃO:

Não ligar à alimentação ligada diretamente à rede elétrica, incluindo carregadores de bateria!

attestation

APAVE 8680794-001-1/B

trapper B12





Instruction manual Originalbetriebsanweisung Notice d'utilisation



Website

Discover our website and find more products, highlights, campaigns, movies, tips and more.
We look forward to your visit!

Entdecken Sie unsere Website und finden Sie weitere Artikel, Highlights, Aktionen, Filme, Tipps uvm.
Wir freuen uns auf Sie!

 www.horizont.com

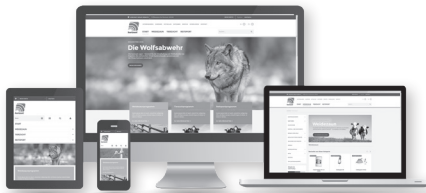

horizont group gmbh
Animal Care
Homburger Weg 4-6
34497 KORBACH GERMANY

 +49 (0) 56 31 / 5 65 - 1 00

 +49 (0) 56 31 / 5 65 - 1 20

 agrar@horizont.com
horizont.com



Advisor electric fencing Ratgeber „Weidezaun“ I

By means of our electric fence advisor you can receive useful information about how to arrange a reliable electric fence system.

Erhalten Sie in unserem Ratgeber „Weidezaun“ wertvolle Informationen darüber, wie Sie Ihren Weidezaun hütischer konstruieren und aufbauen.

 www.horizont.com/ACratgeberWeidezaun



Electric fencing catalogue Weidezaun-Katalog I

horizont offers a comprehensive range of electric fencing material. Please don't hesitate to ask for a catalogue or have a look at our website to download it.

horizont bietet auch ein umfangreiches Sortiment an Weidezaunbedarf – auf unserer Website können Sie den Katalog downloaden oder kostenlos anfordern!

 www.horizont.com/ACKataloge

All data is made subject to sentences mistakes and literal mistakes, subject to product changes and falsity. Reprint, even in extracts and use of the pictures only with written permission by horizont group gmbh.

Alle Angaben erfolgen vorbehaltlich Satz- und Druckfehler. Preisänderungen, Produktänderungen und Irrtum vorbehalten. Nachdruck, auch auszugsweise und Verwendung der Bilder nur mit schriftlicher Genehmigung der horizont group gmbh.