

FR



Manuel d'utilisation



Protégez vos
poules des
prédateurs

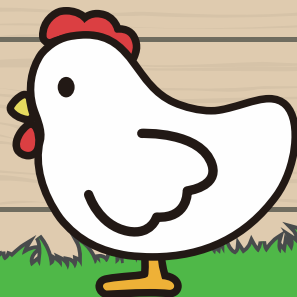

PRÉPARATION

ASSUREZ VOUS QUE L'ESPACE EST SUFFISAMMENT GRAND

AVANT L'INSTALLATION DU PORTIER, ASSUREZ VOUS D'AVOIR L'ESPACE NECESSAIRE A L'OUVERTURE DE LA PORTE. Pour un bon fonctionnement de l'appareil, il est nécessaire de prévoir un espace d'au moins 30,5cm au-dessus du bord supérieur de la porte, à gauche, à droite et en dessous d'au moins 2,5 cm du bord de l'appareil. Par conséquent, la taille requise de l'ouverture dont vous avez besoin pour monter l'appareil est de 20,32 cm X 4,82 cm X 25,4 cm (l x l x h).

PIÈCES NÉCESSAIRES À L'INSTALLATION

1. Deux piles alcalines AA (non incluses, ne pas utiliser de piles rechargeables).
2. 6 autotaraudeuses (incluses dans l'emballage).
3. Câble CC (inclus dans la version Premium uniquement).
4. Panneau solaire (non inclus, en option pour alimenter la version Premium).
5. Adaptateur USB 5V 1A (non inclus, si votre porte est en version Premium, vous avez besoin d'un adaptateur USB dont la sortie n'est pas inférieure à 5V 1A).

OUTILS NÉCESSAIRES À L'INSTALLATION

1. Tournevis
2. Crayon
3. Perceuse électrique
4. Scie sauteuse/scie à main pour le trou de la porte

LES ÉLÉMENTS DE SÉCURITÉ RECOMMANDÉS :

1. Lunettes de sécurité
2. Gants de protection

INSTALLATION

1

Utilisez un tournevis pour dévisser les deux vis qui fixent le couvercle des piles.



2

Retirez le couvercle des piles et placez deux piles alcalines AA à l'intérieur (n'utilisez pas de piles rechargeables). Refermez ensuite le couvercle des piles et serrez les vis.

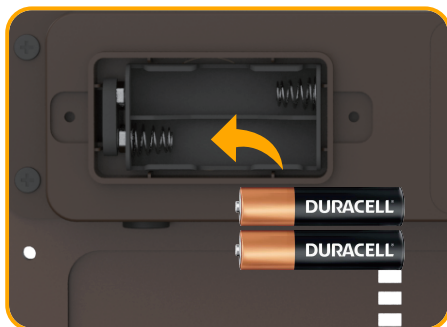

3

Appuyez sur  (le bouton UP) pour voir si la porte est en marche.

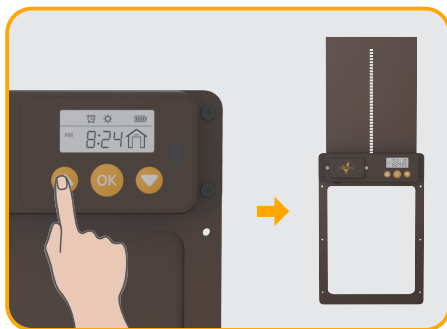

4

Positionnez la porte ouverte à l'endroit où elle sera installée et marquez les côtés de l'ouverture.

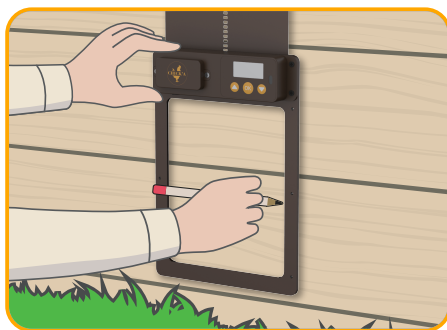

5

Percez des trous dans les coins marqués pour faciliter l'utilisation d'une scie sauteuse pour découper la porte à partir du trou.

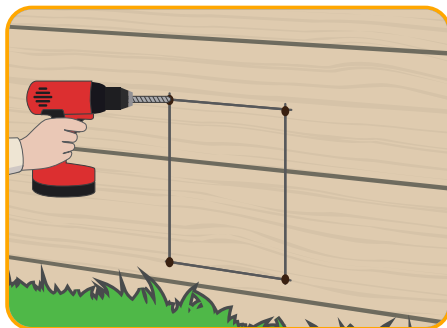

6

Utilisez une scie sauteuse pour scier l'ouverture en reliant le trou.

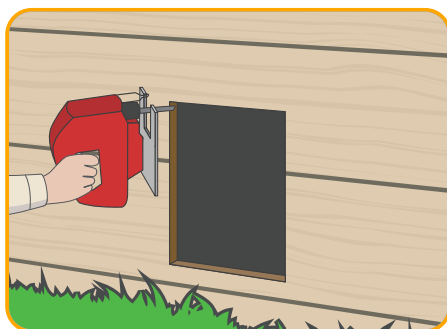

7

Avant d'installer la porte, veuillez vous assurer que la surface d'installation de la porte est plane et ne pas plier le panneau de la porte.

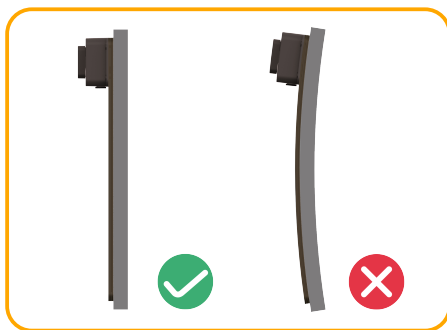

8

Placez le panneau de porte dans la position à installer, et vissez les vis avec précaution. **Ne serrez pas trop les vis, sinon les rails seront écrasés et la porte ne bougera pas !**

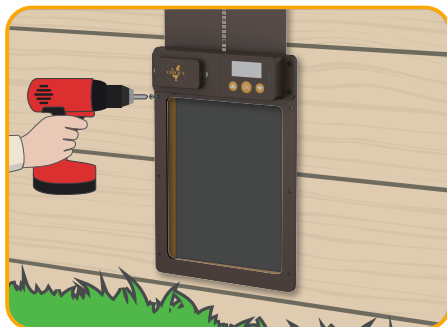

9

Appuyez sur les touches haut/bas pour tester l'ouverture et la fermeture de la porte.



INSTALLATION DE PANNEAUX SOLAIRES (FACULTATIF)

10

Fixez le panneau solaire et le support à l'aide de vis.

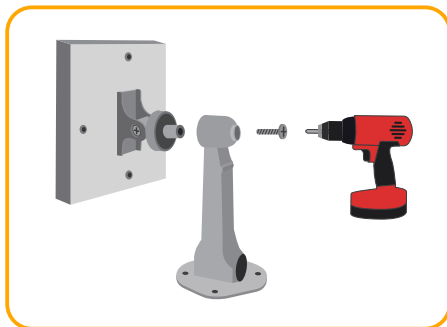

11

Placez le panneau solaire incliné vers le haut comme indiqué, et fixez le panneau solaire à côté du panneau de porte avec quatre vis auto-taraudeuses.

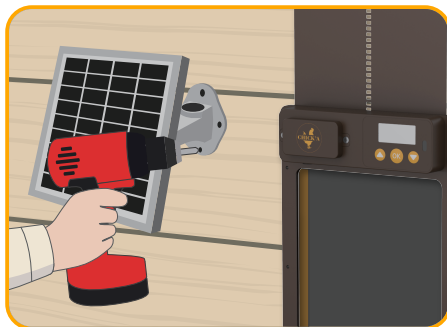

12

Branchez le cordon d'alimentation du panneau solaire sur le régulateur. Vous pouvez maintenant ajuster l'angle du panneau solaire pour recevoir plus de lumière du soleil, et serrer les vis sur le support après cela.

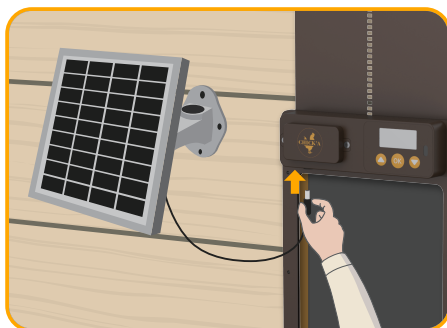

CONFIGURATION

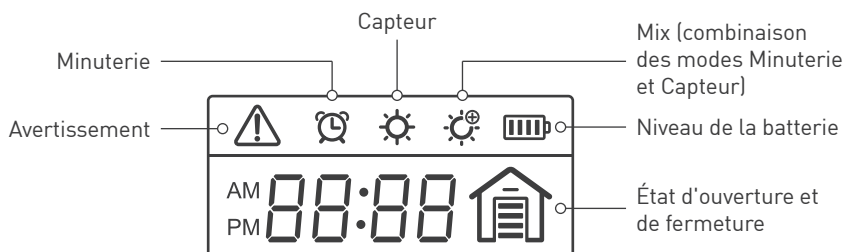

MONTER



OK



DESCENDRE



État d'ouverture



Ouverture



État de fermeture



Fermeture

MODE PAR DÉFAUT

La porte fonctionne automatiquement sur le MODE PAR DÉFAUT si elle n'est pas configurée différemment par l'utilisateur. Le MODE PAR DÉFAUT est le MODE CAPTEUR (ouverture et fermeture). Dans le MODE PAR DÉFAUT, la porte détecte la luminosité ambiante grâce au capteur, elle s'ouvre lorsqu'elle détecte la lumière du jour, elle se ferme lorsqu'il fait sombre.

1. RÉGLAGE DE L'HEURE DU SYSTÈME (12/24 HEURES)

1. Appuyez sur n'importe quelle touche pour allumer l'écran, puis appuyez sur OK pour accéder aux paramètres.
2. Appuyez sur ▲ / ▼ pour régler la convention d'heure, 12 heures ou 24 heures. Appuyez ensuite sur OK pour enregistrer et entrer dans le réglage de l'heure actuelle.
3. Appuyez sur ▲ / ▼ pour régler l'heure lorsque l'heure clignote, puis appuyez sur OK pour enregistrer et entrer le réglage des minutes.
4. Appuyez sur ▲ / ▼ pour régler les minutes lorsque les minutes clignent, puis appuyez sur OK pour enregistrer et passer à l'étape suivante.



2. RÉGLAGE DU MODE D'OUVERTURE

1. L'icône s'affiche ☀️, et l'icône de la porte du poulailler est complètement ouverte, comme illustré ci-dessous. Appuyez sur ▲ / ▼ pour passer d'un mode à l'autre, les icônes du haut ⌚ ☀️ changent également pour indiquer le mode sélectionné.
2. Appuyez sur OK pour sélectionner le mode souhaité et entrer dans ses paramètres.



Ce mode permet l'ouverture automatique de la porte du poulailler le matin à l'heure que vous avez définie, comme le montre la figure suivante.

Appuyez sur ▲ / ▼ pour régler l'heure lorsque l'heure clignote, appuyez sur OK pour confirmer et passer au réglage des minutes.

Appuyez sur ▲ / ▼ pour régler les minutes. Lorsque les minutes clignent, appuyez sur OK pour confirmer et passer à l'étape suivante.



Ce mode permet l'ouverture automatique de la porte du poulailler à l'aube grâce au capteur de lumière, comme indiqué ci-dessous. Le chiffre de gauche indique le niveau de lumière ambiante actuel, et le chiffre clignotant de droite correspond au niveau de lumière souhaité pour l'ouverture de la porte. Appuyez sur ▲ / ▼ pour régler la valeur clignotante, appuyez sur OK pour confirmer et passer à l'étape suivante. La porte s'ouvre lorsque le niveau de lumière ambiante atteint le niveau de lumière souhaité que vous avez défini.



3. Une fois le mode d'ouverture de la porte défini, on passe à l'étape suivante.

3. RÉGLAGE DU MODE DE FERMETURE

1. L'icône s'affiche ☀, et l'icône de la porte du poulailler est complètement fermée, comme indiqué ci-dessous. Appuyez sur ▲ / ▼ pour passer d'un mode à l'autre, les icônes du haut 🔔 ☀ ☀ changeent également pour indiquer le mode sélectionné.
2. Appuyez sur OK pour sélectionner le mode souhaité et entrer dans ses paramètres.

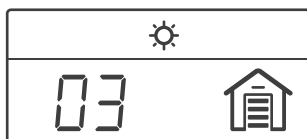

Minuterie

Ce mode permet la fermeture automatique de la porte du poulailler à la tombée de la nuit à l'heure que vous avez programmée, comme indiqué sur la figure suivante. Appuyez sur ▲ / ▼ pour régler l'heure lorsque l'heure clignote, appuyez sur OK pour confirmer et passer au réglage des minutes. Appuyez sur ▲ / ▼ pour régler les minutes. Lorsque les minutes clignent, appuyez sur OK pour confirmer et passez à l'étape suivante.





Capteur

Ce mode permet la fermeture automatique de la porte du poulailler le soir/au crépuscule grâce au capteur de lumière, comme indiqué ci-dessous. Le chiffre de gauche indique le niveau de lumière ambiante actuel, et le chiffre clignotant de droite correspond au niveau de lumière souhaité pour la fermeture de la porte. Appuyez sur ▲ / ▼ pour régler le chiffre clignotant sur le niveau de lumière souhaité, puis appuyez sur OK pour enregistrer et passer à l'étape suivante. La porte se ferme lorsque le niveau de lumière ambiante atteint le niveau de lumière souhaité que vous avez défini.



Mix

Ce mode utilise une combinaison de capteur et de minuterie. Lorsque vous sélectionnez ce mode, il vous sera demandé de régler d'abord l'heure par défaut,

puis l'heure d'arrivée. L'écran affichera . Ensuite, il vous sera demandé de régler le capteur, et l'écran affichera .

Lorsque les deux sont réglés, l'ouvre-porte utilisera le capteur de lumière comme référence principale pour la fermeture. S'il ne fait pas assez sombre pour fermer à l'aide du capteur de lumière, l'heure par défaut que vous avez définie sera utilisée à la place.

3. Une fois le réglage du MODE DE FERMETURE terminé, l'écran affiche SAVE, cela indique la fin du processus de réglage. Ensuite, l'écran s'éteint dans 120 secondes pour économiser la batterie.

SYSTEME DE DETECTION DE L'ANIMAL

Cette fonction est conçue pour éviter que vos poules ne se coincent lorsque la porte se ferme automatiquement (cette fonction ne s'active pas lorsque la porte est fermée manuellement).

Lorsque la porte est automatiquement fermée et qu'elle détecte un obstacle, celle-ci se réouvre automatiquement, puis se ferme. Cette tentative est répétée jusqu'à trois fois. Si la porte n'est pas fermée après trois tentatives, l'écran affiche "E2" et le voyant clignote rapidement.

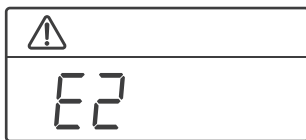







Si le "E2" apparaît, et que la lumière clignote rapidement, cela signifie que quelque chose empêche la porte de se fermer pendant le processus de fermeture automatique. Veuillez retirer l'obstacle, puis appuyez sur le bouton OK pour entrer dans l'interface principale, puis la porte des poules peut fonctionner normalement selon les réglages précédents.

Une batterie faible peut affecter le fonctionnement du système de détection de l'animal.

UTILISATION

Lire toutes les instructions.

1. Utilisez deux piles alcalines AA pour alimenter la porte. N'utilisez jamais de piles rechargeables.
2. Si la porte doit être stockée sans être utilisée pendant une période prolongée, pensez à retirer les piles.
3. Assurez-vous que l'espace est suffisant avant l'installation de la porte.
4. L'installation de la porte à l'intérieur du poulailler affectera la précision des modes Capteur et Mix .
5. L'allumage fréquent de l'écran augmente la consommation de la batterie.
6. L'écran sera toujours allumé lorsque le réglage n'est pas terminé, et la consommation de la batterie sera élevée.
7. Quel que soit le mode réglé, vous pouvez ouvrir/fermer la porte manuellement en appuyant sur  / .
8. Pendant le processus de configuration, l'icône du niveau de la batterie  ne s'affiche pas. Vous pouvez juger si la configuration est en cours en regardant cette icône.
9. L'interface principale affiche l'heure du système et le mode. Par exemple, si l'ouverture de la porte est réglée sur Minuterie et la fermeture sur Mix, l'interface principale affiche les icônes Minuterie  et Mix .

10. Lorsque la porte s'ouvre ou se ferme, l'écran suivant s'affiche jusqu'à ce qu'elle soit fermée (lorsque l'écran est allumé).



11. Si vous souhaitez tester l'ouverture et la fermeture de la porte à l'aide du capteur de lumière, choisissez simplement le mode Capteur pour l'ouverture et la fermeture. Tenez votre main au-dessus du capteur pendant 4 minutes pour simuler l'obscurité et la porte se fermera. Retirez votre main et la porte s'ouvrira 4 minutes plus tard.

12. Si l'écran ne s'allume pas lorsque vous appuyez sur une touche, veuillez vérifier l'état de la batterie.

13. Si l'icône de la pile  apparaît, cela signifie que le niveau de vos piles devient faible et que vous devrez bientôt les remplacer.

14. Il est recommandé d'installer la porte dans un endroit sec et à l'abri de la pluie. Cela permettra de prolonger la durée de vie du portier.

15. Nettoyez la porte du poulailler avant son installation. veuillez la nettoyer de temps en temps.

16. Si le message "E1" apparaît et que la lumière clignote rapidement, cela signifie qu'il y a un problème avec l'heure actuelle. Veuillez réinitialiser l'heure actuelle. Si "E1" apparaît toujours, renvoyez l'appareil pour réparation.

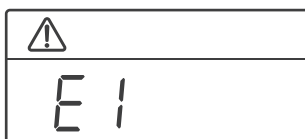



CARACTÉRISTIQUES TECHNIQUES

Nom du produit : Portier automatique pour poulailler

Matériau principal : Aluminium+ASA

Poids de la porte : 900g

Taille de la porte : 35 cm x 24,2 cm x 4,7 cm.

Mode d'alimentation : 2xAA piles alcalines (ou adaptateur 5V DC)

Tension du panneau solaire : Max 10V

Courant d'alimentation : 0.08 mA

Garantie : 1 an



DE



GEBRAUCHSANWEISUNG

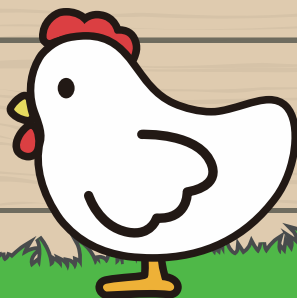

VORBEREITUNG

ÜBERPRÜFEN SIE, OB GENUG PLATZ VORHANDEN IST

Bevor Sie das Produkt zusammenbauen/montieren, müssen Sie sicherstellen, dass für den beabsichtigten Zusammenbau bzw. die Montage genug Platz vorhanden ist. Für eine einwandfreie Funktion des Produkts muss mindestens 30,5 cm Platz über der Oberkante der Klappe vorhanden sein. Links, rechts und unten muss mindestens 2,5 cm Abstand von der Kante des Produkts vorhanden sein. Folglich ist die erforderliche Größe der Öffnung für die Montage des Produkts 20,32 cm x 4,82 cm x 25,4 cm (Länge x Breite x Höhe).

FÜR DIE MONTAGE ERFORDERLICHE TEILE

1. Zwei AA-Alkaline-Batterien (nicht im Lieferumfang enthalten, keine wiederaufladbaren Batterien verwenden).
2. 6 Blechschrauben (im Set enthalten).
3. Gleichstromkabel (nur in der Premium-Ausführung enthalten).
4. Solarpanel (nicht im Lieferumfang enthalten, optional für die Stromversorgung der Premium-Ausführung).
5. 5V 1A USB-Adapter (nicht im Lieferumfang enthalten. Falls Sie die Premium-Ausführung besitzen, benötigen Sie einen USB-Adapter mit einer Leistung von mindestens 5V 1A).

FÜR DIE MONTAGE ERFORDERLICHE TEILE

1. Schraubendreher
2. Stift
3. Bohrmaschine
4. Stichsäge/Hand-Schlüssellochsäge

EMPFOHLENE SICHERHEITSAUSRÜSTUNG:

1. Schutzbrille
2. Schutzhandschuhe

MONTAGE

1

Verwenden Sie den Schraubendreher, um die beiden Schrauben der Batteriefachabdeckung zu entfernen.



2

Entfernen Sie die Batteriefachabdeckung und setzen Sie zwei AA-Alkaline-Batterien in das Fach (keine wiederaufladbaren Batterien verwenden). Schließen Sie danach die Abdeckung des Batteriefachs und ziehen Sie die Schrauben fest.

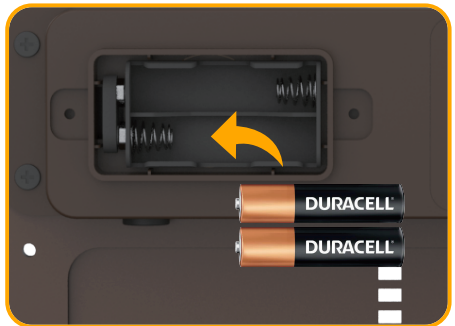

3

Drücken Sie  (die Taste NACH OBEN), um zu überprüfen, ob die Klappe oben ist und funktioniert.

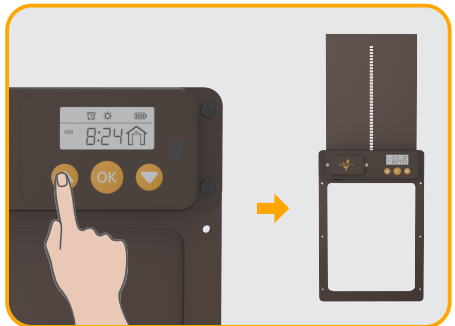

4

Positionieren Sie die geöffnete Klappe am gewünschten Montageort und kennzeichnen Sie die Seiten der Öffnung.

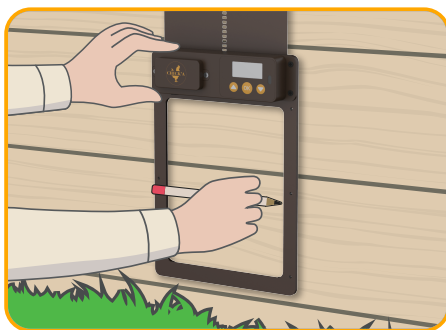

5

Bohren Sie Löcher in die gekennzeichneten Ecken, um die Verwendung der Stichsäge für das Entfernen der Klappe aus der Öffnung zu erleichtern.

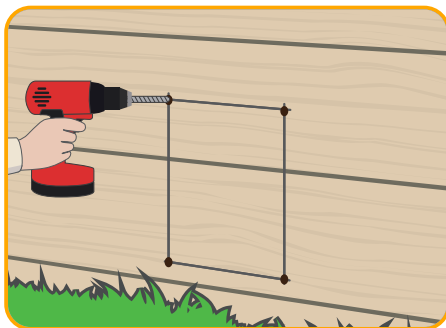

6

Benutzen Sie eine Stichsäge, um die Öffnung durch Verbindung des Loches herauszusägen.

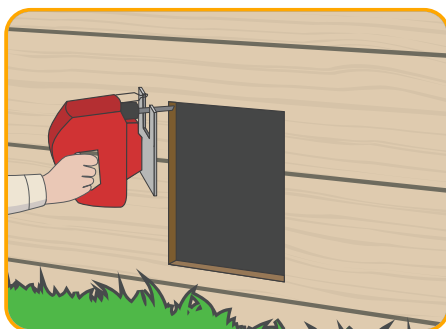

7

Stellen Sie vor der Montage der Klappe sicher, dass die Fläche für das Anbringen der Klappe eben ist und verbiegen Sie das Klappenschild nicht.

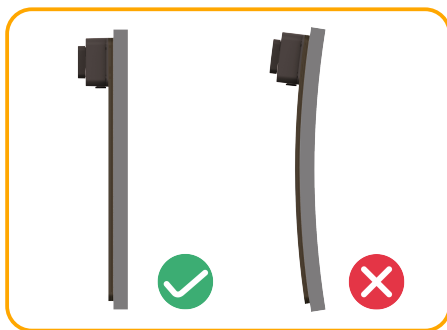

8

Bringen Sie das Klappenschild in die gewünschte Montageposition und drehen Sie die Schrauben vorsichtig fest.

Ziehen Sie die Schrauben nicht übermäßig fest, damit die Schienen nicht beschädigt werden und die Klappe sich bewegen kann!



9

Drücken Sie die Taste nach oben/unten, um den korrekten Öffnungs- und Schließvorgang der Klappe zu überprüfen.



MONTAGE DES SOLARPANELS (OPTIONAL)

10

Befestigen Sie das Solarpanel und die Klammer mit Schrauben.

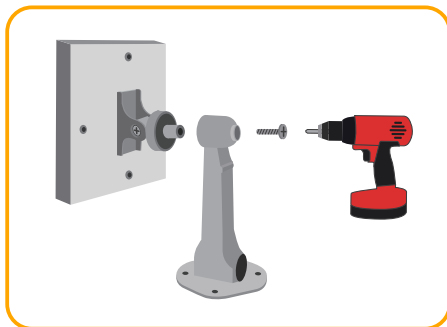

11

Platzieren Sie das Solarpanel wie dargestellt nach oben geneigt und befestigen Sie es neben dem Klappenschild mit vier Blechschrauben.

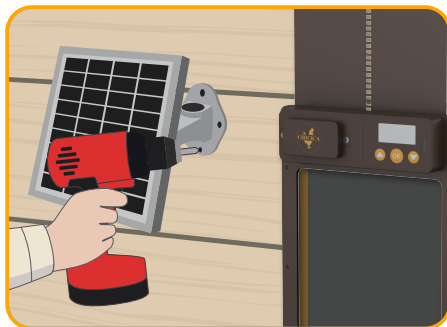

12

Stecken Sie das Netzkabel des Solarpanels in den Controller. Nun können Sie den Winkel des Solarpanels so anpassen, dass es mehr Sonnenlicht empfängt. Ziehen Sie dann die Schrauben an der Klammer fest.

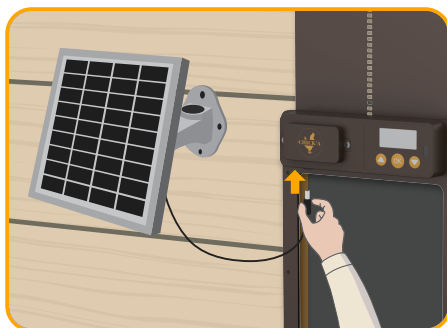

EINRICHTUNG

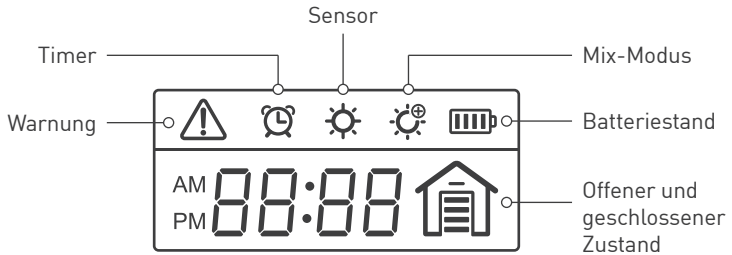

NACH OBEN



OK



NACH UNTEN



Offener
Zustand



Öffnen



Geschlossener
Zustand



Schließen



STANDARD-MODUS (DEFAULT MODUS)

Die Klappe arbeitet im STANDARD-MODUS automatisch, wenn sie vom Benutzer nicht anders eingestellt wurde. Der STANDARD-MODUS ist der SENSOR-MODUS (sowohl offen als auch geschlossen). Im STANDARD-MODUS erkennt die Klappe über den Lichtsensor die Umgebungshelligkeit. Sie öffnet sich, wenn sie Tageslicht erkennt und schließt sich, wenn es dunkel ist.

1. EINSTELLUNG DER SYSTEMZEIT (12/24 STUNDEN)

1. Drücken Sie eine beliebige Taste, um den Bildschirm einzuschalten und drücken Sie OK, um die Einstellungen aufzurufen.
 2. Drücken Sie ▲ / ▼ um den Zeitzyklus einzustellen, 12- oder 24-Stunden-Zyklus. Drücken Sie dann OK, um zu speichern und die Einstellung der Uhr aufzurufen.
 3. Drücken Sie ▲ / ▼ um die Stunden einzustellen, wenn diese blinken. Drücken Sie dann OK, um zu speichern und die Minuteneinstellung aufzurufen.
 4. Drücken Sie ▲ / ▼ um die Minuten einzustellen, wenn diese blinken. Drücken Sie dann OK, um zu speichern und zum nächsten Schritt überzugehen.
- [02 EINSTELLUNG DES ÖFFNUNGSMODUS].



2. EINSTELLUNG DES ÖFFNUNGSMODUS

1. Das Icon ☀️ wird angezeigt und das Hühnerklappen-Icon ist vollständig geöffnet, wie unten dargestellt. Drücken Sie ▲ / ▼ um die verschiedenen Modi durchzugehen, die oberen Icons 🕒 ☀️ ändern sich ebenfalls, um den gewählten Modus anzuzeigen.
2. Drücken Sie OK, um den gewünschten Modus zu wählen und dessen Einstellungen einzugeben.



In diesem Modus wird die Hühnerklappe morgens automatisch zu der eingestellten Zeit geöffnet, siehe nachstehende Abbildung.

Drücken Sie ▲ / ▼ um die Stunden einzustellen, wenn diese blinken. Drücken Sie OK, um zu bestätigen und die Minuteneinstellung aufzurufen.

Drücken Sie ▲ / ▼ um die Minuten einzustellen, wenn diese blinken. Drücken Sie dann OK, um zu bestätigen und zum nächsten Schritt überzugehen.



In diesem Modus wird die Hühnerklappe bei Sonnenaufgang automatisch über den Lichtsensor geöffnet, siehe nachstehende Abbildung. Die Zahl auf der linken Seite zeigt die Intensität der aktuellen Umgebungshelligkeit. Die blinkende Zahl auf der rechten Seite zeigt den gewünschten Helligkeitswert, den Sie für die Öffnung der Klappe einstellen möchten. Drücken Sie ▲ / ▼ um den blinkenden Wert einzustellen. Drücken Sie dann OK, um zu bestätigen und zum nächsten Schritt überzugehen. Die Klappe öffnet sich, wenn die Intensität der Umgebungshelligkeit den von Ihnen eingestellten Wert erreicht.



3. Nachdem der Öffnungsmodus eingestellt ist, wird der nächste Schritt aufgerufen [03 EINSTELLUNG DES SCHLIESSMODUS] .

3. EINSTELLUNG DES SCHLIESSMODUS

1. Das Icon ☀️ wird angezeigt und das Hühnerklappen-Icon ist vollständig geschlossen, siehe nachstehende Abbildung. Drücken Sie ▲ / ▼ um die verschiedenen Modi durchzugehen, die oberen Icons 🕒 ☀️ 🌞 ändern sich ebenfalls, um den gewählten Modus anzuzeigen.
2. Drücken Sie OK, um den gewünschten Modus zu wählen und dessen Einstellungen einzugeben.

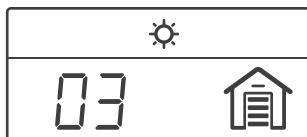

🕒 Timer

In diesem Modus wird die Hühnerklappe bei Sonnenuntergang automatisch zu der eingestellten Zeit geschlossen, wie dies in der Abbildung unten dargestellt ist.

Drücken Sie ▲ / ▼ um die Stunden einzustellen, wenn diese blinken. Drücken Sie OK, um zu bestätigen und die Minuteneinstellung aufzurufen.

Drücken Sie ▲ / ▼ um die Minuten einzustellen, wenn diese blinken. Drücken Sie dann OK, um zu bestätigen und zum nächsten Schritt überzugehen.



☀️ Sensor

In diesem Modus wird die Hühnerklappe abends bzw. bei Sonnenuntergang automatisch über den Lichtsensor geschlossen, wie unten dargestellt. Die Zahl auf der linken Seite zeigt die Intensität der aktuellen Umgebungshelligkeit. Die blinkende Zahl auf der rechten Seite zeigt den gewünschten Helligkeitswert, den Sie für das Schließen der Klappe einstellen möchten. Drücken Sie ▲ / ▼ um die blinkende Zahl auf den gewünschten Helligkeitswert einzustellen. Drücken Sie dann OK, um zu speichern und zum nächsten Schritt überzugehen. Die Klappe schließt sich, wenn die Intensität der Umgebungshelligkeit den von Ihnen eingestellten Wert erreicht.



☀️⊕ Mix-Modus

Dieser Modus benutzt eine Kombination von Sensor und Timer. Wenn Sie diesen Modus wählen, müssen Sie zuerst die Standardzeit eingeben. Dann

zeigt der Bildschirm  an. Danach werden Sie aufgefordert, den Sensor einzustellen. Der Bildschirm zeigt  an.

Wenn beide eingestellt sind, benutzt der Klappenöffner den Lichtsensor als primäre Referenz für den Schließvorgang. Wenn es für die Verwendung des Lichtsensors nicht dunkel genug ist, wird die von Ihnen eingestellte Standardzeit benutzt.

3. Wenn die EINSTELLUNG DES SCHLIESSMODUS beendet ist, zeigt der Bildschirm SAVE (SPEICHERN) an. Dies bedeutet, dass der Einrichtungsvorgang abgeschlossen ist. 120 Sekunden später schaltet sich der Bildschirm ab, um Batterieenergie einzusparen.

EINKLEMMSCHUTZ

Diese Funktion wurde eingerichtet, um zu verhindern, dass Ihre Hühner beim automatischen Schließen der Klappe eingeklemmt werden (diese Funktion ist nicht aktiv, wenn die Klappe manuell geschlossen wird).

Wenn sich die Klappe automatisch schließt und erkennt, dass sich im unteren Bereich etwas befindet, das die Klappe blockiert, öffnet sie sich automatisch bis zum höchsten Punkt. Danach schließt sie sich wieder, um zu versuchen, das Hindernis zu entfernen. Dieser Versuch wird bis zu drei Mal wiederholt. Wenn die Klappe nach drei Versuchen nicht geschlossen ist, zeigt der Bildschirm „E2“ an und das Licht blinkt schnell.

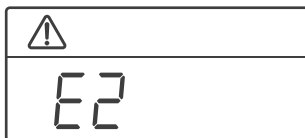





Wenn „E2“ erscheint und das Licht schnell blinkt, bedeutet dies, dass etwas das Schließen der Klappe während des automatischen Schließvorgangs verhindert. Bitte entfernen Sie das Hindernis und drücken Sie dann die Taste OK, um die Hauptschnittstelle aufzurufen. Die Hühnerklappe kann dann mit den vorherigen Einstellungen normal funktionieren.

Ein geringer Batteriestand kann die Einklemmschutzfunktion beeinträchtigen.

GEBRAUCH

Lesen Sie alle Anweisungen.

1. Benutzen Sie für den Betrieb der Klappe zwei AA-Alkaline-Batterien. Verwenden Sie niemals wiederaufladbare Batterien.
2. Wenn die Klappe über längere Zeit ungenutzt gelagert werden muss, müssen die Batterien entfernt werden.
3. Bevor Sie die Klappe zusammenbauen/montieren, müssen Sie sicherstellen, dass für den beabsichtigten Zusammenbau bzw. die Montage genug Platz vorhanden ist.
4. Die Montage des Produkts im Innenbereich beeinträchtigt die Genauigkeit des Sensors und der Mix-Modi.
5. Bei häufiger Benutzung des Bildschirms werden die Batterien schneller entladen.
6. Der Bildschirm bleibt eingeschaltet, wenn der Einrichtungsvorgang noch nicht abgeschlossen ist. Dabei ist der Batterieverbrauch hoch.
7. Ungeachtet des eingestellten Modus können Sie die Klappe manuell durch Drücken von  /  öffnen und schließen.
8. Während des Einrichtungsvorgangs wird das Batteriestand-Icon  nicht angezeigt. Indem Sie auf dieses Icon schauen, können Sie selbst sehen, ob der Einrichtungsvorgang noch im Gange ist.
9. Die Hauptschnittstelle zeigt die Systemzeit und den Modus an. Wenn beispielsweise für das Schließen der Klappe der Timer eingestellt wurde und das Schließen im Mix-Modus eingestellt ist, zeigt die Hauptschnittstelle sowohl das Timer  als auch das Mix  Icon an.

10. Während des Öffnens oder Schließens der Klappe wird der folgende Bildschirm angezeigt, bis der Vorgang abgeschlossen ist (wenn der Bildschirm eingeschaltet ist).



11. Wenn Sie überprüfen möchten, ob sich die Klappe durch Benutzung des Lichtsensors öffnet und schließt, wählen Sie einfach den Sensor-Modus für den Öffnungs- und Schließvorgang. Halten Sie dann Ihre Hand 4 Minuten lang über den Sensor, um Dunkelheit zu simulieren. Die Klappe schließt sich dann. Entfernen Sie Ihre Hand und die Klappe öffnet sich 4 Minuten später.

12. Wenn sich der Bildschirm beim Drücken einer beliebigen Taste nicht einschaltet, muss der Batteriezustand überprüft werden.

13. Wenn das Batterie-Icon  erscheint, bedeutet dies, dass der Batteriestand niedrig wird und die Batterie bald ausgewechselt werden muss.

14. Es wird empfohlen, die Klappe an einem trockenen und vor Regen geschützten Ort zu montieren. So erhöhen Sie die Lebensdauer der Klappe.

15. Wenn sich auf der Hühnerklappe viel Staub befindet, muss sie rechtzeitig gereinigt werden.

16. Wenn „E1“ erscheint, blinkt das Licht schnell. Dies bedeutet, dass mit der aktuellen Zeit etwas nicht stimmt. Bitte setzen Sie die aktuelle Zeit zurück. Wenn „E1“ immer noch angezeigt wird, muss das Gerät zur Reparatur zurückgeschickt werden.

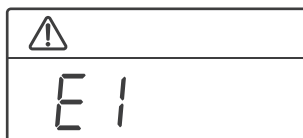



TECHNISCHE DATEN

Produktname: Automatische Hühnerklappe

Hauptmaterial: Aluminium + ASA-Kunststoff

Gewicht der Klappe: 2 lbs.

Abmessungen Tür: 35 cm x 24,2 cm x 4,7 cm

Art der Stromversorgung: 2 x AA-Alkaline-Batterien (oder 5V-Gleichstrom-Adapter)

Solarpanel-Spannung: Max. 10 V

Stromstärke: 0,08 mA

Garantie: 1 Jahr



EN



USER MANUAL

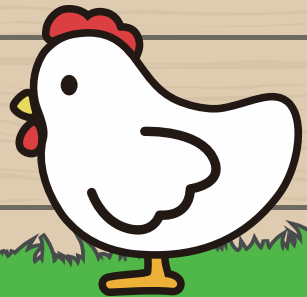

PREPARATION

CONFIRM THAT THE SPACE IS LARGE ENOUGH

Before installing/assembling, make sure that you have enough space at the place of the intended installation/assembly. For smooth operation of the device, it is necessary to provide a minimum of 12" of space above the upper edge of the door, left, right, and below at least 1" from the edge of the device. Therefore, the required size of the opening you need to mount the appliance is 8" × 1.9" × 10" (l × w × h).

PARTS NEEDED FOR INSTALLATION

1. Two AA alkaline batteries (Not included, Don't use rechargeable batteries).
2. 6 PCS Tapping screw (Included in package).
3. DC cable (Included in Premium version only).
4. Solar panel (Not included, Optionally to power the Premium version).
5. 5V 1A USB adapter (Not included, If your door is Premium version, you need a USB adapter with an output of not less than 5V 1A).

PARTS NEEDED FOR INSTALLATION

1. Screwdriver
2. Pencil
3. Power drill
4. Jigsaw/keyhole hand saw

RECOMMENDED SAFETY ITEMS:

1. Safety goggles
2. Protective gloves

INSTALLATION

1

Use a screwdriver to unscrew the two screws that secure the battery cover.



2

Remove the battery cover and place two AA alkaline batteries inside (Don't use rechargeable batteries). Then close the battery cover and tighten the screws

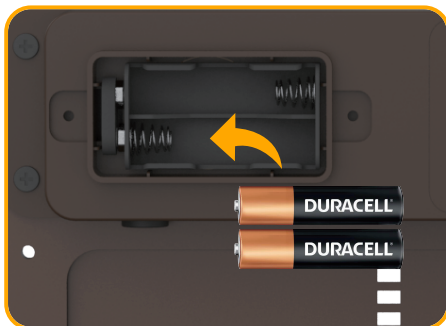

3

Press  (the UP button) to see if the door is up and running.

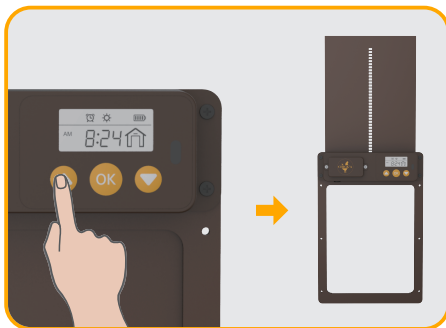

4

Position the opened door where it will be installed and mark the sides of the opening.

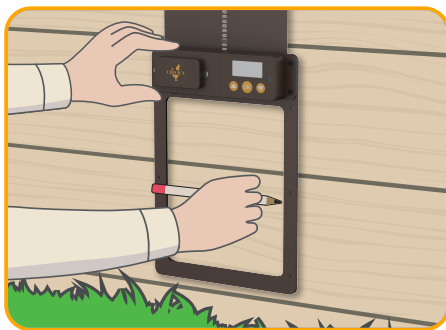

5

Drill holes in the marked corners to make it easier to use a jigsaw to cut out the door from the hole.

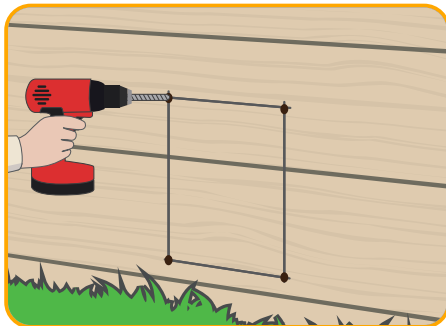

6

Use a jigsaw to saw off the opening by connecting the hole.

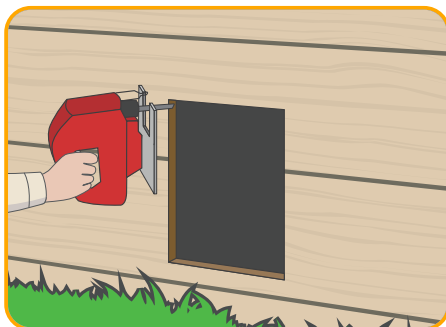

7

Before installing the door, please make sure that the installation surface of the door is flat and do not bend the door panel.

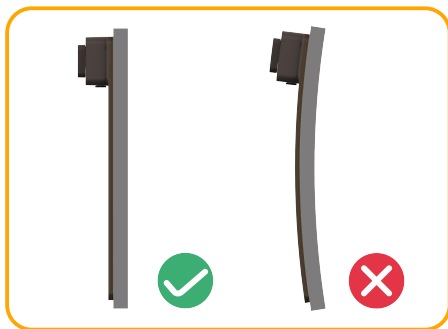

8

Put the door panel in the position to be installed, and screw in the screws gently. **Do not overtighten the screws or the rails will be crushed and the door will not move!**



9

Press up/down to test the door opening and closing.



SOLAR PANEL INSTALL (OPTIONAL)

10

Fix the solar panel and the bracket with screws.

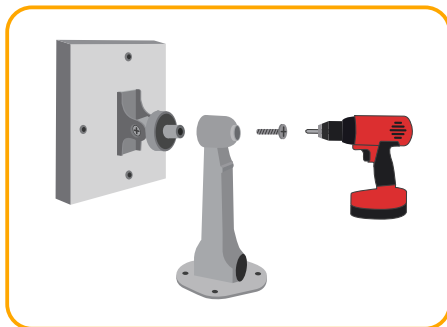

11

Place the solar panel slanted upward as shown, and fix the solar panel beside the door panel with four self-tapping screws.

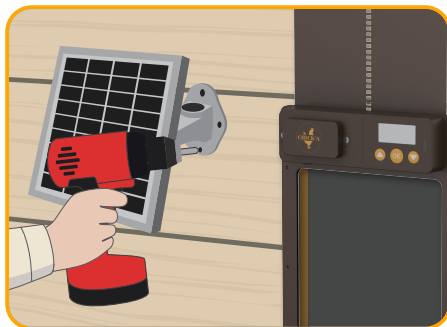

12

Plug the power cord from the solar panel into the controller. Now you can adjust the angle of the solar panel to receive more sunlight, and tighten the screws on the bracket after that.

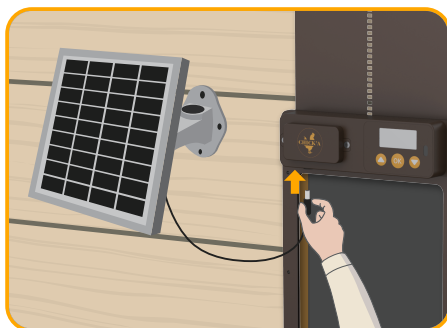

SETUP

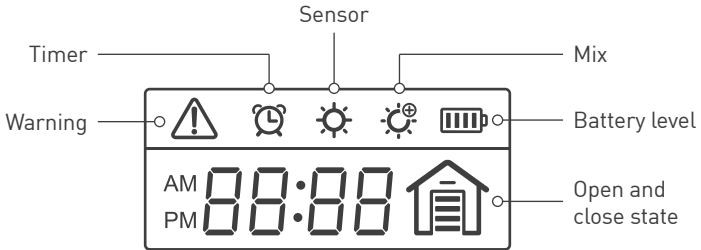

UP



OK



DOWN



Open state



Opening



Close state



Closing

DEFAULT MODE

The door automatically works on DEFAULT MODE if not configured differently by the user. DEFAULT MODE is SENSOR MODE(Both open and close). In the DEFAULT MODE, the door detects the ambient brightness through the light sensor, open when it detects daylight, and close when it is dark.

1. SYSTEM TIME SETTING (12/24-HOUR)

1. Press any key to light up the screen, and then press OK to enter the settings.
2. Press ▲ / ▼ to set the time convention, 12-hour or 24-hour. Then press OK to save and enter the current time setting.
3. Press ▲ / ▼ to set the hour when the hour flashes, press OK to save and enter the minute setting.
4. Press ▲ / ▼ to set the minute when the minute flash, press OK to save and enter the next step [02 OPENING MODE SETTING].



2. OPENING MODE SETTING

1. The icon ☀️ is displayed, and the coop door icon is fully open, as shown below. Press ▲ / ▼ to switch between the various modes, the top icons 🕒 ☀️ will also change to indicate the selected mode.
2. Press OK to select the required mode and enter its settings.



- This mode is for automatic opening of the coop door in the morning at the time you have set, as shown on the following figure.
- Press ▲ / ▼ to set the hour when the hour flashes, press OK to confirm and enter the minute setting.
- Press ▲ / ▼ to set the minute . when the minutes flash, press OK to confirm and proceed to the next step.



This mode is for automatic opening of the coop door at dawn using the light sensor, as shown below. The number on the left shows the current ambient light level, and the flashing number on the right is the desired light level you would like to set for opening the door. Press ▲ / ▼ to adjust the flashing value, press OK to confirm and enter the next step. The door will open when the ambient light level reaches the desired light level you have set.



3. After the door opening mode is set, it will go to the next step [03Closing mode setting] .

3. CLOSING MODE SETTING

1. The icon ☀️ is displayed, and the coop door icon is fully close, as shown below. Press ▲ / ▼ to switch between the various modes, the top icons 🕒 ☀️ ☀️Ⓜ️ will also change to indicate the selected mode.
2. Press OK to select the required mode and enter its settings.

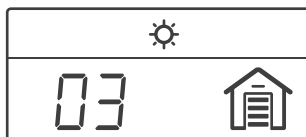

Timer

This mode is for the automatic closing of the coop door at dusk at the time you have set, as shown on the following figure.

Press ▲ / ▼ to set the hour when the hour flashes, press OK to confirm and enter the minute setting.

Press ▲ / ▼ to set the minute . when the minutes flash, press OK to confirm and proceed to the next step.



Sensor

This mode is for the automatic closing of the coop door in the evening /at dusk using the light sensor, as shown below. The number on the left shows the current ambient light level, and the flashing number on the right is the desired light level you would like to set for closing the door. Press ▲ / ▼ to adjust the flashing number to a desired light level, press OK to save and enter the next step. The door will close when the ambient light level reaches the desired light level you have set.



Mix

This mode uses a combination of both Sensor and Timer, when selecting this mode, you will be requested to set the default time first, and the

screen will display 🕒 . Then you will be requested to set the Sensor, and the screen will display ☀️ .

When both are set, the door opener will use the Light Sensor as its primary reference for closing. If it is not dark enough to close using the Light Sensor, the default time you set will be used instead.

3. After the CLOSING MODE SETTING is completed, the screen displays SAVE, indicating the end of the setting up process. After that, the screen will power down in 120 seconds later to save battery.

ANTI-PINCH

This function is designed to prevent your chickens from getting caught when the door automatically closes (This function does not take effect when the door is manually closed).

When the door is automatically closed and it finds that there is something below blocking the door, it will automatically open to the highest point and then close the door to try to remove the obstacle. This attempt is repeated up to three times. If the door is not closed after three attempts, the screen will display “E2” and the light flashes quickly.

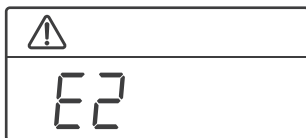





If the “E2” appears, and the light flashes quickly, it means that something is preventing the door from closing during the automatic closing process. Please remove the obstacle and then press the OK button to enter the main interface, then the chicken door can work normally according to the previous settings.

Low battery may affect anti-pinch function operation.

USAGE

Read all instructions.

1. Use two AA alkaline batteries to power the door. Never use rechargeable batteries.
2. If the door has to be stored unused for an extended period, the batteries should be removed.
3. Before installing/assembling the door, make sure that you have enough space at the place of the intended installation/assembly.
4. Installing the device indoors will affect the accuracy of the Sensor and Mix modes.
5. Frequently lighting up the screen will increase battery drain.
6. The screen will always be on when the setting is not completed, and the battery consumption will be high.
7. No matter what mode is set, you can open/close the door manually by pressing  /  .
8. During the setting up process, the battery level icon  is not displayed. You can judge whether the setting up is in progress by looking at this icon.
9. The main interface will display the system time and the mode. For example, if the door opening setting is Timer and the closing is Mix, then the main interface will display both the Timer  and the Mix  icons.

10. When the door is opening or closing, the following screen will be displayed until it has finished(When the screen is on).



11. If you'd like to test that the door will open and close using the light sensor, simply choose Sensor mode for both opening and closing. Hold your hand over the sensor for 4 minutes to simulate darkness and the door will close. Remove your hand and the door will open 4 minutes later.

12. If the screen does not light up when pressing any key, please check the battery status.

13. If the battery icon  appears, it means your batteries' levels are getting low and you will need to replace them soon.

14. It's recommend to install the door in a dry place away from any rain. This will prolong the life span of the opener.

15. When there is a lot of dust on your chicken door, please clean it up in time

16. If the "E1" appears, and the light flashes quickly, it means there is something wrong with the current time. Please reset the current time. If "E1" still appears, please send it back for repair.

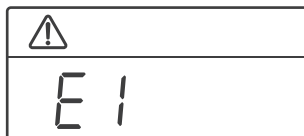



TEHNIICAL SPECIFICATIONS

Product Name: Automatic chicken coop door

Main Material: Aluminum+ASA

Door Weight: 2 lbs

Door Size: 13.75" × 9.50" × 1.84"

Power Supply Mode: 2×AA alkaline batteries(Or 5V DC adapter)

Solar panel Voltage: Max 10V

Supply Current: 0.08 mA

Warranty: 1 year

